

دفترچه اسناد و شرایط مناقصه

تولید و نصب کانالهای اسپیرال رفت هواساز

اسناد و شرایط مناقصه

سازمان نظام مهندسی ساختمان استان قزوین در نظر دارد اجرای دستمزدی تاسیسات مکانیکی ساختمان اداری و سالن ورزشی مجتمع پنجم اسفند خود را بطور جداگانه، توسط این مناقصه و از طریق اشخاص حقوقی یا حقیقی واجد شرایط واگذار نماید.

ماده ۱: موضوع مناقصه

موضوع مناقصه عبارت است از ساخت، حمل و نصب کانال‌های اسپیرال هوای رفت سالن ورزشی مجتمع پنجم اسفند سازمان به همراه عایق EPDM با پوشش آلومینیومی و به ضخامت ۲۵ میلیمتر.

ماده ۲: کارفرما (دستگاه مناقصه‌گزار)

کارفرما سازمان نظام مهندسی ساختمان استان قزوین واقع در استان قزوین، شهر قزوین، بلوار شهید بهشتی، نبش کوچه شهید میانه ساز (پرواز)، روبروی سازمان جمعیت هلال احمر می باشد.

ماده ۳: محل انجام موضوع مناقصه

محل انجام موضوع مناقصه، مجتمع فرهنگی ورزشی و گردشگری پنجم اسفند واقع در شهر قزوین، انتهای بلوار امام خمینی، بالاتر از اتوبان، ابتدای جاده اسماعیل آباد، ۱۵۰ متر بالاتر از ورزشگاه سردار آزادگان می باشد.

ماده ۴: مدت قرارداد

مدت قرارداد پنجاه روز تقویمی خواهد بود که از تاریخ امضای قرارداد منظور خواهد گردید.

ماده ۵: تحویل پیشنهادات و مدارک مناقصه

با توجه به یک مرحله ای بودن مناقصه، پیشنهاد دهنده باید پیشنهادات خود را به طور جداگانه در دو پاکت در بسته (الف و ب) با درج موضوع روی پاکتها، همراه نامه اداری (تماما ممهور به مهر و امضا/امضاهای مجاز) و در یک لفاف مناسب لاک و مهر شده تکمیل و تا پایان وقت اداری روز شنبه مورخ ۱۴۰۱/۰۶/۰۵ به دبیرخانه سازمان به نشانی شهر قزوین، بلوار شهید بهشتی، نبش کوچه شهید میانه ساز(پرواز) تسلیم نمایند. برای هر پیشنهاد واصله به تاریخ و ساعت مقرر رسید صادر خواهد شد. به پیشنهاداتی که مخدوش یا ناقص یا بعد از تاریخ مقرر و بدون رعایت مفاد این مناقصه ارسال شوند ترتیب اثر داده نخواهد شد و کارفرما در این خصوص مختار و مخیر می باشد.

پاکت الف حاوی:

- گواهینامه احراز صلاحیت و مجوزات اخذ شده.
- رزومه کامل و مستندات لازم جهت ارزیابی فنی.
- راهنمای مناقصه.
- شرایط مناقصه.
- تعهدنامه داوطلب شرکت در مناقصه.
- چک صیادی یا ضمانت نامه بانکی جهت ضمانت شرکت در مناقصه به مبلغ پانصد میلیون ریال در وجه سازمان نظام مهندسی ساختمان استان قزوین (دارای تاریخ سررسید به تاریخ بازگشایی پاکت و همراه با گواهی تأییدیه ثبت و صدور از طرف صادر کننده در سامانه صیاد).
- گواهی امضای صاحب/صاحبان مجاز شرکت از دفترخانه اسناد رسمی.
- آگهی تاسیس و آگهی روزنامه رسمی.
- آخرین تغییرات شرکت.
- گواهی ثبت نام ارزش افزوده.
- گواهی کد اقتصادی.

پاکت ب حاوی:

- برگ پیشنهاد قیمت به عدد و حروف.
- یادآوری: نحوه بازگشایی پاکت بدین صورت خواهد بود که ابتدا پاکت الف بازگشایی شده و شرکت کنندگانی که مدارک کامل ارایه نموده و از نظر کمیسیون معاملات سازمان، صلاحیت لازم جهت انجام موضوع قرارداد را داشته باشند، انتخاب شده و تنها پاکت ب ایشان بازگشایی خواهد شد. لازم به ذکر است کلیه اوراق و ضمایم اسناد مناقصه (محتویات پاکت الف و ب) باید توسط پیشنهاد دهنده مهر و امضای مجاز شوند.

ماده ۶: نحوه ارائه پیشنهادات و مدارک مناقصه

پیشنهادات باید صریح و بدون قید و شرط و در چارچوب موارد خواسته شده مندرج در دفترچه و پیوست های مناقصه تهیه و تسلیم گردد. به پیشنهادات مبهم و مشروط و مخدوش ترتیب اثر داده نخواهد شد. در صورتی که بین رقم نوشته شده به عدد و حروف تناقضی وجود داشته باشد، در این صورت رقم قید شده به حروف ملاک عمل می باشد. چنانچه پیشنهاد دهنده از ارسال پاکت (الف) خودداری نماید، پاکت (ب) او مورد بررسی قرار نخواهد گرفت و در صورت عدم ارسال کامل مدارک درخواستی و ناقص بودن مدارک مورد نظر و عدم احراز هویت یا صلاحیت پیشنهاد دهنده توسط کمیسیون معاملات سازمان، پاکت (ب) مورد بررسی قرار نخواهد گرفت.

ماده ۷: امضای پیشنهادها

پیشنهاد دهندگان موظفند کلیه صفحات دفترچه اسناد و شرایط مناقصه را که از کارفرما دریافت می دارند، بدون تغییر یا حذف، مهر و امضا نمایند. تسلیم پیشنهاد به منزله قبول بدون قید و شرط تمام شرایط مندرج در این دفترچه و مقررات و ضوابط جاری کارفرما از طرف پیشنهاد دهنده خواهد بود.

ماده ۸: اختیار رد یا قبول

به طور کلی کارفرما بعد از برگزاری مناقصه، در رد یا قبول یک یا کلیه پیشنهادات (بالاخص پیشنهادات مبهم و مشروط) واصله مختار است و این امر به پیشنهاد دهنده حق ادعا و یا مطالبه هیچ خسارتی را نخواهد داد.

ماده ۹: حق واگذاری و انتقال

پیشنهاد دهنده که در صورت برنده شدن و عقد قرارداد، پیمانکار نامیده خواهد شد، رأساً مسئول اجرا و انجام تعهدات قرارداد منعقد در مقابل کارفرما خواهد بود و حق انتقال و واگذاری کلی و جزئی تعهدات موضوع قرارداد را بدون اجازه کتبی کارفرما به غیر، نخواهد داشت.

ماده ۱۰: برخی از شرایط خصوصی قرارداد منعقدۀ با برنده مناقصه

۱۰-۱) پرداخت کلیه کسور قانونی اعم از بیمه، مالیات و دیگر عوارض مربوط به قرارداد به عهده پیمانکار می‌باشد و اخذ مفاصا حساب‌های لازم از ادارات ذی‌ربط که در قانون مشخص شده است، نیز بر عهده پیمانکار خواهد بود و در صورت قصور، پیمانکار مشمول جریمه می‌گردد. صرفاً و وفق قانون، پرداخت مالیات بر ارزش افزوده قرارداد موضوع این مناقصه بر عهده کارفرما خواهد بود.

۱۰-۲) در صورت احراز خلاف شرایط مندرج در اسناد مناقصه و قرارداد از جانب پیمانکار، در هر مرحله از کار، کارفرما حق خواهد داشت قرارداد را فسخ نماید و پیمانکار حق هرگونه اعتراضی را صلح نمود.

۱۰-۳) مفاد این دفترچه جزء لاینفک قرارداد منعقدۀ فی ما بین کارفرما و پیمانکار خواهد بود.

۱۰-۴) پیمانکار موظف است تمامی نقشه‌ها و اسناد موضوع مناقصه را به دقت مورد مطالعه و توجه قرارداده و در صورت هر گونه ابهامی قبل از ارایه پیشنهاد قیمت به اطلاع کارفرما رسانده و رفع ابهام نماید. بدیهی است در غیر اینصورت پیشنهاد دهنده نمی‌تواند هیچ ادعایی داشته باشد.

۱۰-۵) کارفرما مختار است تا سقف ۲۵ درصد مبلغ کل قرارداد، قرارداد را کاهش یا افزایش دهد و پیمانکار می‌بایست در صورت افزایش حجم موضوع قرارداد، ردیف‌های افزایش یافته را برابر با قیمت‌های قرارداد انجام نماید و در صورتی که ردیف مربوطه در قرارداد موجود نباشد، قیمت ردیف‌های فوق برابر توافق طرفین تعیین خواهد شد.

۱۰-۶) کلیه هزینه‌های مربوط به تهیه ابزار مورد نیاز، جرثقیل، داربست و غیره بر عهده پیمانکار بوده و همچنین کلیه هزینه‌های مربوط به پرسنل پیمانکار از قبیل بیمه، تهیه لوازم ایمنی، اسکان، غذا، ایاب و ذهاب و غیره بر عهده پیمانکار می‌باشد و کارفرما هیچگونه تعهدی در قبال پرسنل پیمانکار ندارد.

۱۰-۷) برنده مناقصه باید حداکثر تا هفت روز تقویمی پس از اعلام کارفرما، با سپردن تضمین انجام تعهدات به انعقاد پیمان مبادرت نماید. در صورتی که اقدامات برنده مناقصه در مهلت پیش‌بینی شده منجر به انعقاد پیمان نشود، نفر دوم در صورت حایز شرایط بودن به عنوان برنده مناقصه معرفی می‌شود.

۱۰-۸) در صورت درخواست پیمانکار، پیش پرداخت به میزان حداکثر بیست درصد مبلغ قرارداد در قبال ارایه ضمانت نامه بانکی در وجه سازمان قابل پرداخت به پیمانکار خواهد بود.

۱۰-۹) قیمت پیشنهادی پیمانکار می‌بایست مقطوع باشد و به قرارداد فوق هیچگونه تعدیل و مابه‌التفاوت و اضافه بها و امثال آن تعلق نمی‌گیرد.

- ۱۰-۱۰) پیمانکار موظف به ارائه برنامه زمانبندی منطبق بر برنامه مالی جهت انجام موضوع قرارداد خواهد بود و کلیه پرداختی‌ها بر همین اساس انجام خواهد شد.
- ۱۱-۱۰) نظارت بر کلیه مراحل انجام موضوع مناقصه بر عهده کارفرما یا شخص حقیقی یا حقوقی نماینده وی، می‌باشد که از سوی کارفرما مشخص می‌گردد و پیمانکار می‌بایست کلیه مراحل کار خود را به تایید کارفرما یا نماینده ایشان رسانده و صورت وضعیت پیمانکار پس از بررسی و تایید نماینده، قابل پرداخت خواهد بود.
- ۱۲-۱۰) قبل از اتمام قرارداد و وصول آخرین چک، پیمانکار متعهد به ارائه کلیه نقشه‌ها و دتایل‌های ازبیلت اجرائی (نقشه‌هی چون ساخت) می‌باشد.
- ۱۳-۱۰) پیمانکار، صعوبت، پراکندگی و سایر شرایط خاص پروژه را در قیمت پیشنهادی خود مد نظر قرار داده است و کارفرما هیچگونه اضافه پرداختی از این بابت به ایشان نخواهد داشت.
- ۱۴-۱۰) پیمانکار متعهد است هرگونه آلودگی و تخریب که بر اثر انجام عملیات موضوع مناقصه به وجود آمده باشد را برطرف نماید، به صورتیکه محل انجام کارها عاری از هرگونه مصالح اضافی و یا عملیاتی گردیده و به حالت اولیه درآید.
- تبصره: در صورت خودداری پیمانکار از اجرای بند فوق، کارفرما نسبت به نظافت محل اقدام نموده و هزینه مربوطه را به اضافه پانزده درصد جریمه بالاسری، به حساب بدهی وی منظور می‌نماید و در صورت تکرار، تصمیمات مقتضی اتخاذ خواهد شد.
- ۱۵-۱۰) تهیه کلیه ابزار آلات اعم از بالابر، داربست و ابزارهای نصب، جوشکاری، برشکاری و ... بر عهده پیمانکار می‌باشد.
- تبصره: بالابری به ارتفاع مفید ۱۶ متر عمودی، با درخواست کتبی برای مدت محدود تعیین شده، با تأیید و صلاحدید مدیر پروژه می‌تواند به صورت امانی به پیمانکار تحویل گردد.
- ۱۶-۱۰) مدت انجام موضوع قرارداد پنجاه روز تقویمی می‌باشد.
- ۱۷-۱۰) **تضمین انجام تعهدات** به میزان ۵٪ مبلغ قرارداد و بصورت ضمانت بانکی با مدت اعتبار به میزان مدت قرارداد منعقد از پیمانکار اخذ خواهد گردید.
- ۱۸-۱۰) جهت **تضمین حسن انجام کار** موضوع قرارداد، کارفرما از هر پرداخت خود به پیمانکار معادل ۱۰٪ آن را کسر نموده و بعنوان سپرده نگهداری می‌نماید که مبلغ مذکور پس از شش ماه از تاریخ تحویل قطعی، قابل استرداد به پیمانکار خواهد بود.
- ۱۹-۱۰) مواد ۱۰۴ قانون مالیاتهای مستقیم و ۳۸ قانون بیمه تامین اجتماعی از طرف کارفرما بطور کامل رعایت خواهد گردید.
- ۲۰-۱۰) رعایت کلیه مفاد مبحث ۱۴ مقررات ملی ساختمان الزامی است.

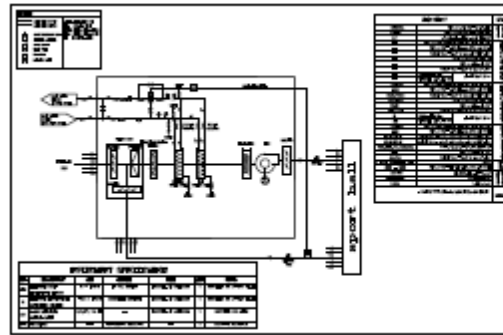

مشخصات و جزئیات هوا سازها

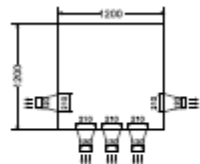

جزئیات درجه های سقف چهار گوش مخروطی نمای بالا

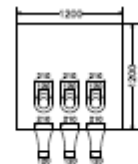

جزئیات درجه های سقف چهار گوش مخروطی

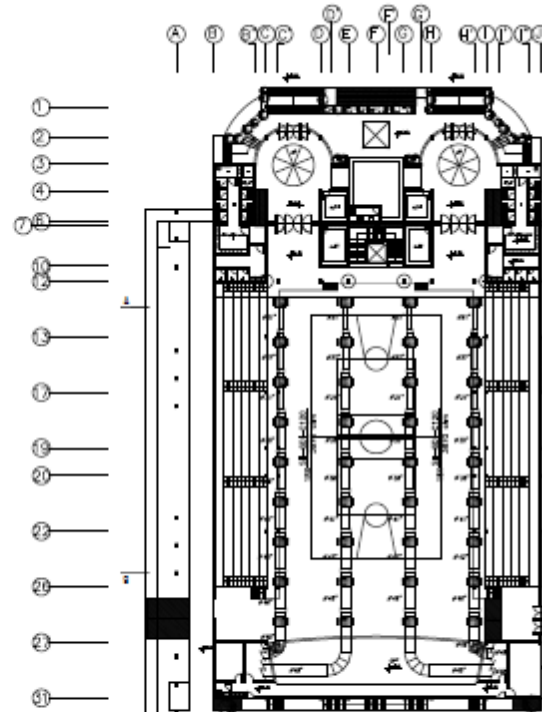

پلان کانال کشی سیستم سرمایش-گرمایش

سالن ورزشی و استخر
سازمان نظام مهندسی ساختمان استان قزوین

طرح:

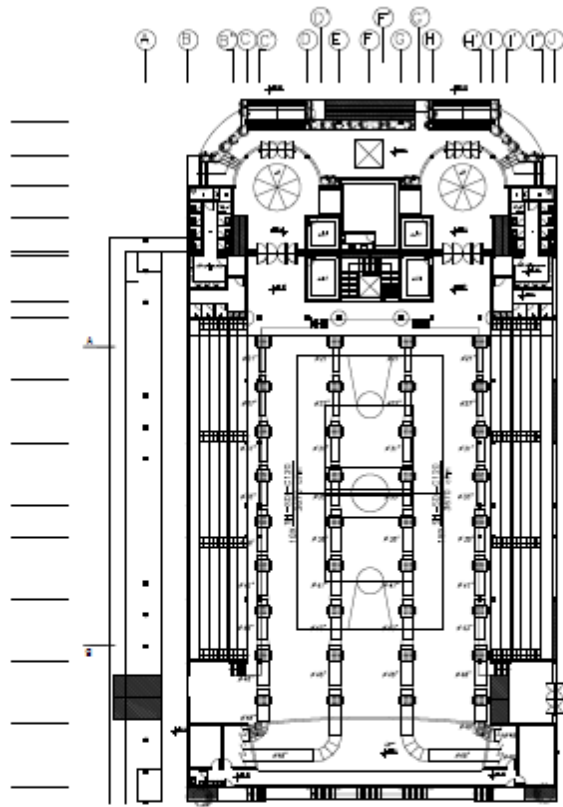

پلان کانال کشی سیستم سرمایش-گرمایش

کد : ۵

تعهد نامه مناقصه گران پیشنهاد دهنده شرکت در مناقصه

- ۱ - اینجانب/اینجانبان نماینده/نمایندگان قانونی شرکت پس از مطالعه و درک تمامی اطلاعات، مطالب و ملزومات ارزیابی کیفی، طی درخواست امضا شده حاضر، خواهان ارزیابی کیفی مناقصه (مطابق مشخصات مندرج در ضمیمه دستور العمل عمومی ارزیابی کیفی مناقصه گران) می‌باشم/می‌باشیم.
- ۲ - بدین وسیله به مناقصه‌گزار یا نماینده مسئول معرفی شده از طرف وی، اختیارات لازم جهت بررسی اظهاریه‌ها، مدارک و اطلاعات ارایه شده این شرکت برای مرحله ارزیابی کیفی شرکت کنندگان در مناقصه و نیز تحقیق از بانک عامل و سایر کارفرمایان این متقاضی، اطلاعات ارائه شده درخصوص منابع، تجربیات و صلاحیت مؤسسات ذکر شده درخصوص امور مالی و فنی و سایر موارد و مدارک ارزیابی کیفی اعطا می‌شود.
- ۳ - امضای زیر بیانگر این نکته است که جزء اظهارات بیان شده و اطلاعات ارایه شده در این تعهدنامه کامل، حقیقی و مقرون به واقع می‌باشد.

نام شرکت کننده در مناقصه:	تاریخ:
نام و نام خانوادگی نماینده/نمایندگان قانونی:	مهر و امضای مجاز:

جدول اطلاعات کلی و مشخصات حقوقی پیشنهاد دهنده

۱	نام و نوع شرکت:	شناسه ملی:
۲	آدرس دفتر مرکزی:	
۳	تلفن ثابت و همراه:	شخص پاسخگو:
۴	فاکس:	شماره ثبت شرکت:
۵	محل ثبت:	سال تأسیس:
۶	کد اقتصادی:	

پیشنهاد قیمت

- کلیه کسور، غیر از مالیات بر ارزش افزوده قانونی، بر عهده پیشنهاد دهنده می باشد.
- هزینه اسکان و مایحتاج پرسنل پیمانکار، بر عهده پیشنهاد دهنده می باشد.
- کلیه محتویات پاکات الف و ب مناقصه، باید توسط پیشنهاد دهنده مهر و امضا شوند.
- کارفرما قبل یا بعد از برگزاری مناقصه در رد یا قبول یک یا کلیه پیشنهادات واصله مختار است و این امر به پیشنهاد دهنده حق ادعا و یا مطالبه خسارتی را نخواهد داد.

قیمت پیشنهادی کل پیشنهاد دهنده (بدون احتساب مالیات بر ارزش افزوده)

به حروف (ریال):

به عدد (ریال):

نام پیشنهاد دهنده:

مهر و امضای مجاز پیشنهاد دهنده:

تاریخ: